

標準課桌椅施工圖說

一、材質：

橡膠木、鐵杉木、南方松、冷杉木、柳杉木等 5 種任選 1 種。

二、規格：

1. 單位：公分 (cm)，公差：± 0.2 公分。
2. 桌子尺寸：寬 60 × 深 42 × 高 77 公分。
3. 椅子尺寸：寬 40 × 深 38 × 座高 40 × 背高 75 公分，桌腳、椅腳柱至少為寬 4 × 深 4 公分。椅重至少 5 公斤以上。

三、施工說明：

1. 為避免課桌椅使用時發生變形、翹曲、間裂、脫榫等缺點，課桌椅木料於製作前，應先經人工乾燥處理，含水率應為 14% (含) 以下。
2. 課桌椅表面均須砂光、油漆塗裝採用高級正字牌噴漆塗裝 4 道漆 (2 道底漆加 2 道面漆)，平滑且不反光，顏色為原色。
3. 課桌、課椅均需在內側加裝 L 型角鐵至少 4 支以上，椅座前方需以隱藏嵌入式金屬片 2 片，座椅後方以外露嵌入式金屬片 2 片補強結構，所有角鐵均需用三分長十字螺絲釘固定 (詳如圖說)。
4. 桌面、椅面、桌腳、椅腳均加以圓角、圓邊處理。
5. 課桌左右封板、前封板厚度皆為 5 公釐合板，塗裝噴漆。
6. 桌面板必須以鳩尾榫接合，其他接合點均以四方榫或橢圓榫接合，所有接榫處釘裝前均塗以聚醋酸乙烯樹脂 (PVAC)。
7. 課椅面以四塊面板組成 (詳如圖說)，課椅左右後腳不得使用拼材，椅面板皆以熱處理之十字螺絲釘固定。
8. 課桌及課椅可以白色油漆噴上「校名」，其文字內容、字體、大小及噴漆位置，需經校方確認後始可施作。

四、 其他規範：

1. 招標保固期限 1 年。在保固期限內，課桌椅上出現非人為因素之缺點或其他瑕疵時，得以向廠商要求更換新品，並不得要求任何價金。
2. 可要求檢附由公信力檢測機構所得之 CNS14430 S1237（學校用家具）檢驗報告、甲醛含量檢測報告、TVOC 塗料檢驗報告、材質乾燥證明 14%~18% 以下報告書以及進口證明文件等要求。
3. 招標單位可要求於決標次日起 3~5 個工作日內製作課桌椅樣本 1 套，經學校確認樣式、尺寸、規格及材料後，再行全數製作，並留存學校作為交貨驗收之依據。

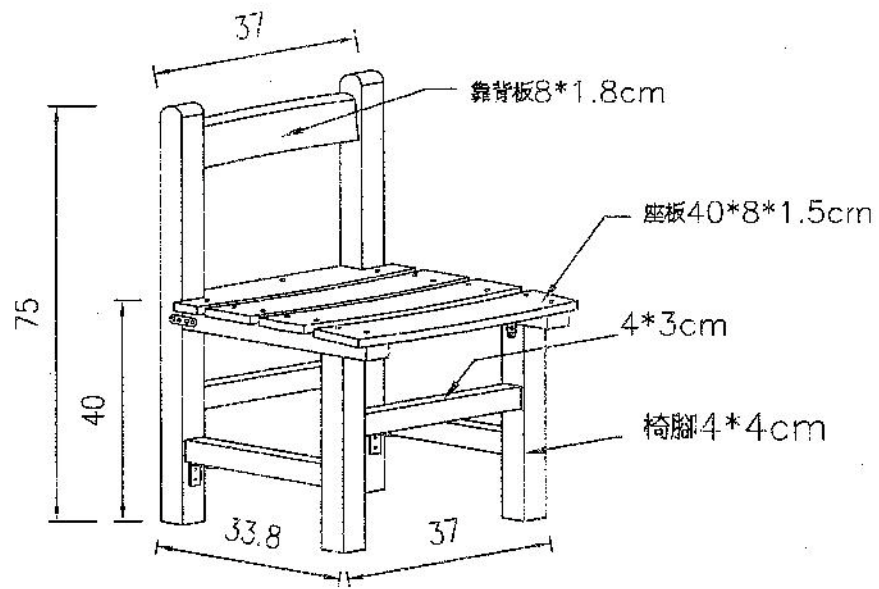

學生標準型課椅

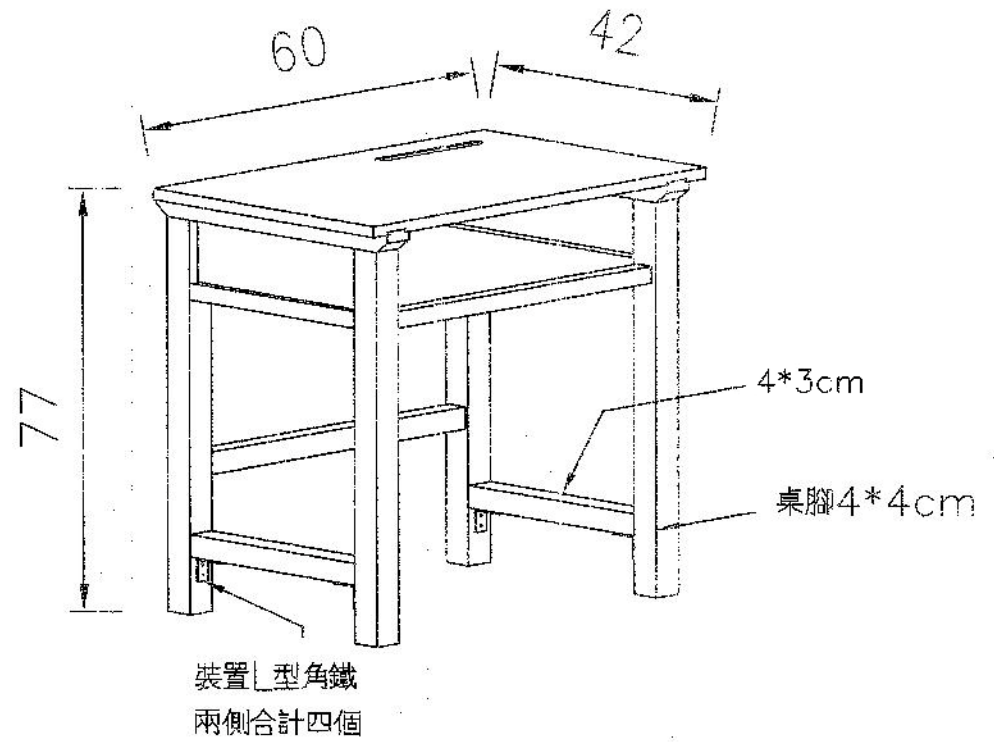

學生標準型課桌

標準型課桌椅角鐵位置

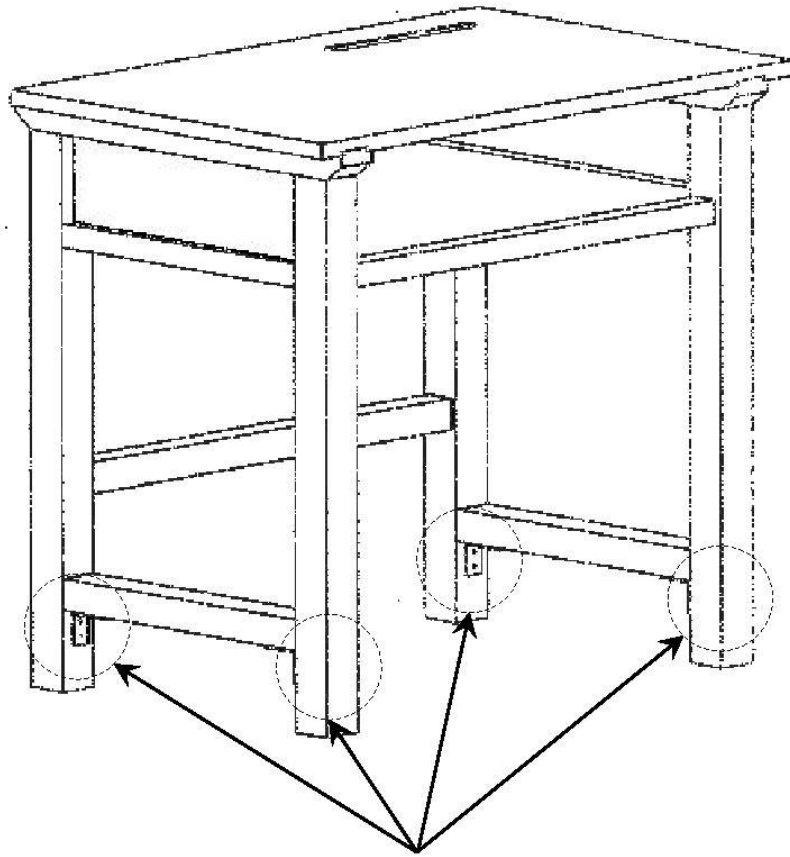

L型角鐵 x 4個

學生標準型課桌

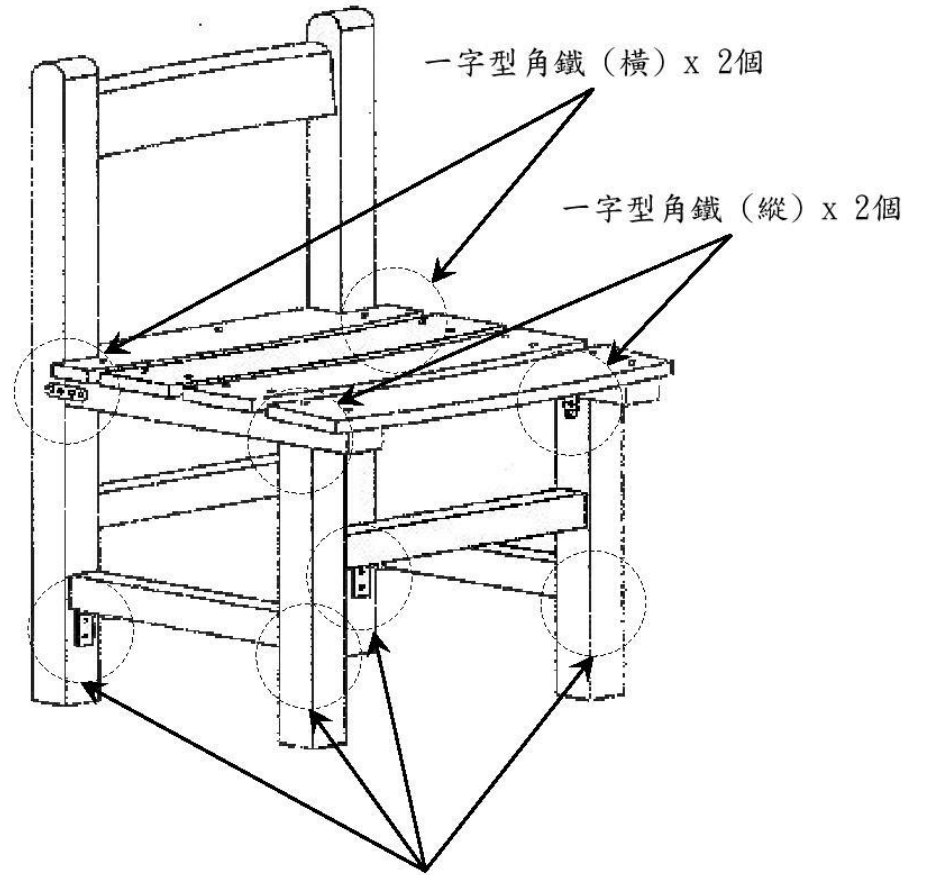

一字型角鐵 (橫) x 2個

一字型角鐵 (縱) x 2個

L型角鐵 x 4個

學生標準型課椅